



LABOR – ASTER

AUTOMATYKA PRZEMYSŁOWA



Certyfikat nr QS/14/07



AC 083 QMS

PRZELĄCZNIK SYGNAŁÓW typ SW2

PRZEZNACZENIE:

Przełącznik sygnałów SW2 zapewnia bezdarurowe przełączenie między jednym a drugim napięciowym sygnałem wejściowym. Sygnał wejściowy może być dowolnym napięciowym standardowym sygnałem automatyki przemysłowej, np. 0...10V, 0...5V, również +/- np. -10...+10V itp. Sterowanie odbywa się za pomocą sygnału Flaga, który może być sygnałem aktywnym 0/24V lub bezpotencjałowym stykiem typu OC. Przy braku sygnału Flaga na Wyjście podłączone jest Wejście 1. Pojawienie się sygnału Flaga powoduje monotoniczne przejście sygnału z poziomu Wejścia 1 na poziom Wejścia 2 w czasie mniejszym niż 2ms.

Urządzenie znajduje zastosowanie między innymi w redundantnych systemach sterowania.

PODSTAWOWE PARAMETRY TECHNICZNE

Sygnały wejściowe	- napięciowy standard analogowy np. 0...10V, 0...5V, również -10...+10V
Sygnał wyjściowy	- równy jednemu z sygnałów wejściowych
Napięcie zasilające	- 21...28Vdc / 30mA
Czas przełączania	- max 2ms
Sygnalizacja pracy	- zielona dioda LED świeci przy poprawnej pracy obwodu zasilania
Separacja galwaniczna	- między zasilaniem a pozostałymi obwodami 2kV
Obudowa	- 40 x 74 x 79 mm
sposób mocowania	- zaczepek uniwersalny
Stopień ochrony obudowy	- IP20

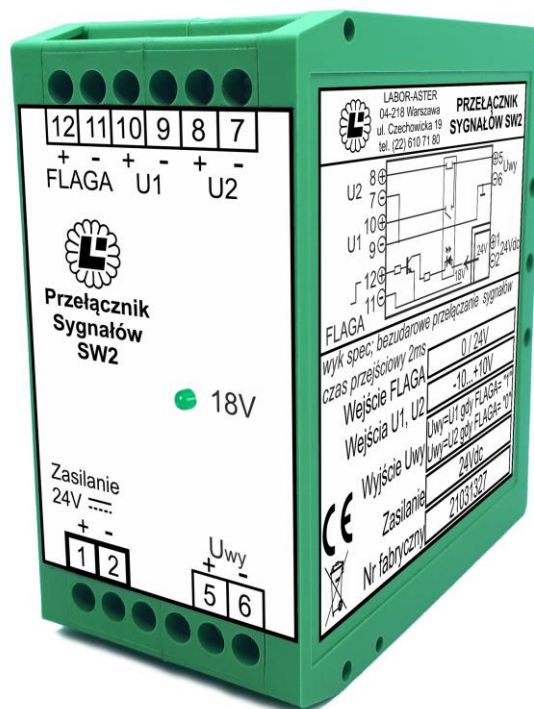

Zgodność z dyrektywą EMC 2014/30/UE:

PN-EN 61326-1:2013

SPOSÓB ZAMAWIANIA: SW2-(sygnały wejściowe)

Przykład zamówienia: Przełącznik sygnału SW2, sygnały wejściowe -10...+10V: SW2-(-10...+10V)

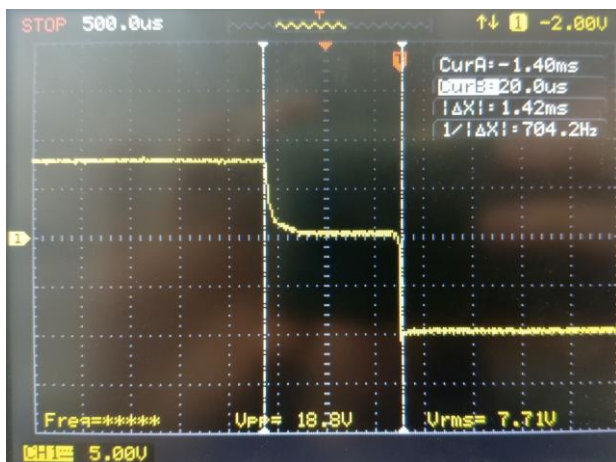

Przykładowy przebieg sygnału wyjściowego przy przełączeniu z U1=8V na U2=-10V.

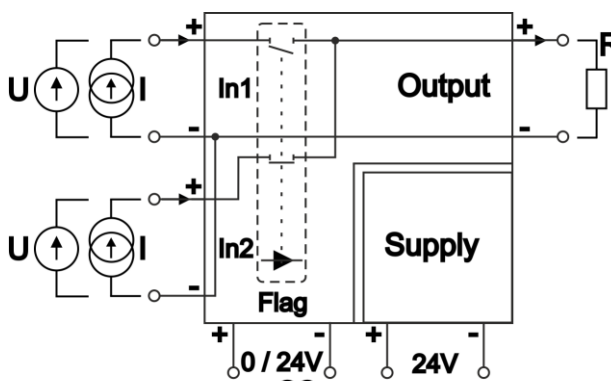

Schemat blokowy

Brak separacji wzajemnie między obwodami wejść i wyjścia.

Produkcja i dystrybucja:

LABOR-ASTER

04-218 Warszawa, ul. Czechowicka 19

tel. +48 22 610 71 80; +48 22 610 89 45; fax. +48 22 610 89 48

e-mail: biuro@labor-automatyka.pl labor@labor-automatyka.pl; [http:// www.labor-automatyka.pl](http://www.labor-automatyka.pl)

Producent zastrzega sobie możliwość dokonywania zmian w wyrobie. Wyd. 07/2024